

COPYRIGHT © Hangzhou EZVIZ Software Co., Ltd. ALL RIGHTS RESERVED.

Any and all information, including, among others, wordings, pictures, graphs are the properties of Hangzhou EZVIZ Software Co., Ltd. (hereinafter referred to as “EZVIZ”). This user manual (hereinafter referred to as “the Manual”) cannot be reproduced, changed, translated, or distributed, partially or wholly, by any means, without the prior written permission of EZVIZ. Unless otherwise stipulated, EZVIZ does not make any warranties, guarantees or representations, express or implied, regarding to the Manual.

About this Manual

The Manual includes instructions for using and managing the product. Pictures, charts, images and all other information hereinafter are for description and explanation only. The information contained in the Manual is subject to change, without notice, due to firmware updates or other reasons. Please find the latest version in the EZVIZ™ website (<http://www.ezviz.com>).

Revision Record

New release – January, 2022

Trademarks Acknowledgement

EZVIZ™, ™, and other EZVIZ's trademarks and logos are the properties of EZVIZ in various jurisdictions. Other trademarks and logos mentioned below are the properties of their respective owners.

Legal Disclaimer

TO THE MAXIMUM EXTENT PERMITTED BY APPLICABLE LAW, THE PRODUCT DESCRIBED, WITH ITS HARDWARE, SOFTWARE AND FIRMWARE, IS PROVIDED “AS IS”, WITH ALL FAULTS AND ERRORS, AND EZVIZ MAKES NO WARRANTIES, EXPRESS OR IMPLIED, INCLUDING WITHOUT LIMITATION, MERCHANTABILITY, SATISFACTORY QUALITY, FITNESS FOR A PARTICULAR PURPOSE, AND NON-INFRINGEMENT OF THIRD PARTY. IN NO EVENT WILL EZVIZ, ITS DIRECTORS, OFFICERS, EMPLOYEES, OR AGENTS BE LIABLE TO YOU FOR ANY SPECIAL, CONSEQUENTIAL, INCIDENTAL, OR INDIRECT DAMAGES, INCLUDING, AMONG OTHERS, DAMAGES FOR LOSS OF BUSINESS PROFITS, BUSINESS INTERRUPTION, OR LOSS OF DATA OR DOCUMENTATION, IN CONNECTION WITH THE USE OF THIS PRODUCT, EVEN IF EZVIZ HAS BEEN ADVISED OF THE POSSIBILITY OF SUCH DAMAGES.

TO THE MAXIMUM EXTENT PERMITTED BY APPLICABLE LAW, IN NO EVENT SHALL EZVIZ'S TOTAL LIABILITY FOR ALL DAMAGES EXCEED THE ORIGINAL PURCHASE PRICE OF THE PRODUCT.

EZVIZ DOES NOT UNDERTAKE ANY LIABILITY FOR PERSONAL INJURY OR PROPERTY DAMAGE AS THE RESULT OF PRODUCT INTERRUPTION OR SERVICE TERMINATION CAUSED BY: A) IMPROPER INSTALLATION OR USAGE OTHER THAN AS REQUESTED; B) THE PROTECTION OF NATIONAL OR PUBLIC INTERESTS; C) FORCE MAJEURE; D) YOURSELF OR THE THIRD PARTY, INCLUDING WITHOUT LIMITATION, USING ANY THIRD PARTY'S PRODUCTS, SOFTWARE, APPLICATIONS, AND AMONG OTHERS.

REGARDING TO THE PRODUCT WITH INTERNET ACCESS, THE USE OF PRODUCT SHALL BE WHOLLY AT YOUR OWN RISKS. EZVIZ SHALL NOT TAKE ANY RESPONSIBILITIES FOR ABNORMAL OPERATION, PRIVACY LEAKAGE OR OTHER DAMAGES RESULTING FROM CYBER ATTACK, HACKER ATTACK, VIRUS INSPECTION, OR OTHER INTERNET SECURITY RISKS; HOWEVER, EZVIZ WILL PROVIDE TIMELY TECHNICAL SUPPORT IF REQUIRED. SURVEILLANCE LAWS AND DATA PROTECTION LAWS VARY BY JURISDICTION. PLEASE CHECK ALL RELEVANT LAWS IN YOUR JURISDICTION BEFORE USING THIS PRODUCT IN ORDER TO ENSURE THAT YOUR USE CONFORMS TO THE APPLICABLE LAW. EZVIZ SHALL NOT BE LIABLE IN THE EVENT THAT THIS PRODUCT IS USED WITH ILLEGITIMATE PURPOSES.

IN THE EVENT OF ANY CONFLICTS BETWEEN THE ABOVE AND THE APPLICABLE LAW, THE LATTER PREVAILS.

Table of Contents

Oversikt	1
1. Pakkens innhold.....	1
1. Grunnleggende funksjoner.....	1
Få tak i EZVIZ-appen	2
Koble til Internett	3
Alternativ A: Kablet forbindelse.....	3
Alternativ B: Trådløs forbindelse.....	4
Installasjon	5
1. Montering av MicroSD-kort (valgfritt).....	5
2. Monteringssted	5
3. Installasjonsprosedyre	5
4. Installasjon av vannsikringssett (valgfritt).....	8
Operasjoner i EZVIZ-appen	9
1. Direktevisning	9
2. Innstillinger	10
EZVIZ Connect	11
1. Med Amazon Alexa	11
2. Med Google Assistant.....	12
Spørsmål og svar	13
Initiativer for bruk av videoprodukter	14

Oversikt

1. Pakkens innhold



Kamera (x1)



Monteringsbrakett (x1)

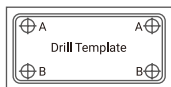

Boremal (x1)



Vannbeskyttelsesett (x1)



Skruesett (x1)



Strømadapter (x1)



Regulatorisk informasjon (x1)







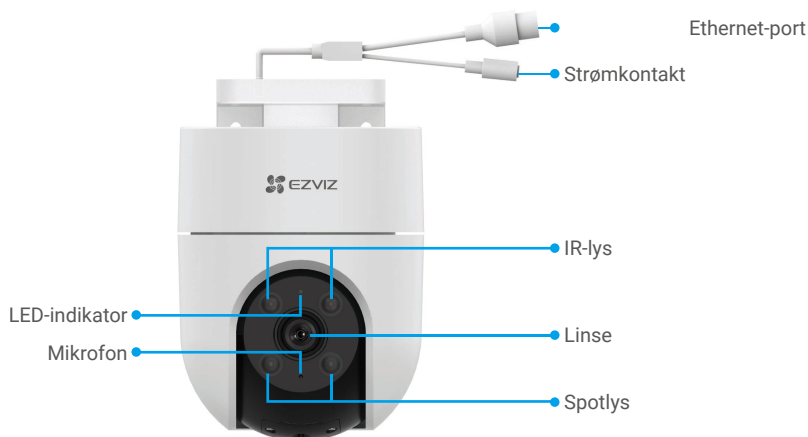

Hurtigstartveiledning (x1)

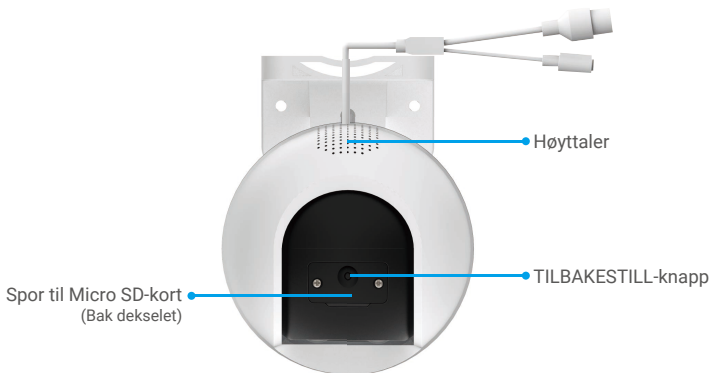
i Strømadapterens utseende avhenger av hvilken modell du har kjøpt.

1. Grunnleggende funksjoner





Navn	Beskrivelse
TILBAKESTILL-knapp	Med kameraet slått på, hold inne i omtrent fem sekunder, så blir alle parameterne tilbakestilt til standardinnstillingene.
Micro SD-kort (selges separat)	Formater kortet med EZVIZ-appen før du bruker det. Anbefalt kompatibilitet: Klasse 10, maks. lagringskapasitet 512 GB.
LED-indikator	 Rød – fast: Kameraet starter opp.
	 Blinker sakte rødt: Nettverksunntak.
	 Blinker raskt rødt: Kameraunntak (f.eks. MicroSD-kortfeil).
	 Blå – fast: App besøker kamera.
	 Blinker sakte blått: Kameraet fungerer normalt.
	 Blinker raskt blått: Kameraet er klart for Wi-Fi-tilkobling.

Få tak i EZVIZ-appen

1. Koble mobiltelefonen til Wi-Fi (anbefalt).
2. Last ned og installer EZVIZ-appen ved å søke etter «EZVIZ» i App Store eller Google Play™.
3. Start appen og registrer en EZVIZ-brukerkonto.



i Hvis du allerede har brukt appen, må du oppdatere den til nyeste versjon. Gå til app-butikken og søk etter EZVIZ for å se om det finnes nye oppdateringer.

Koble til Internett

- Kabel tilkobling: Koble kameraet til en ruter. Referer til **alternativ A**.
- Trådløs tilkobling: Koble kameraet til Wi-Fi. Referer til **alternativ B**.

Alternativ A: Kablet forbindelse

1. Koble strømadapterkabelen til kameraets strømport.
2. Plugg strømadapteren inn i stikkontakten.
 - LED-lyset blinker hurtig blått, noe som indikerer at kameraet er slått på, og er klar for nettverkskonfigurering.
3. Koble kameraet til LAN-porten på ruter med en Ethernet-kabel (selges separat).
 - LED-lyset blinker sakte blått, noe som indikerer at kameraet er tilkoblet til Internett.

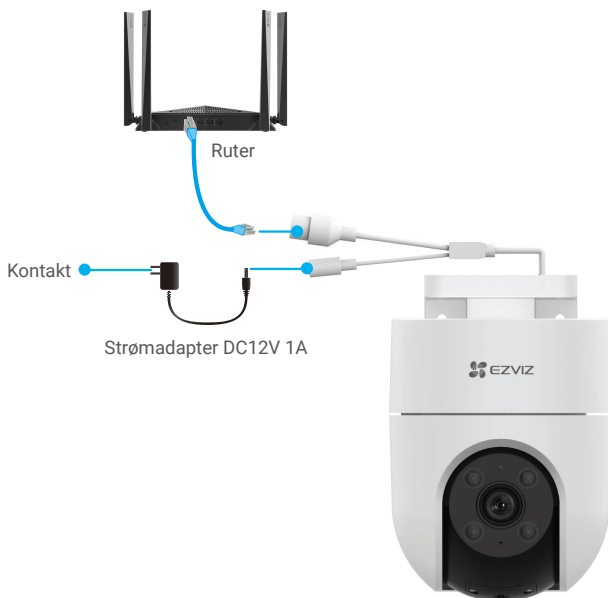

4. Legg til kameraet i EZVIZ.
 - Logg inn på brukerkontoen din på EZVIZ-appen.
 - Fra startsiden trykker du på «+» i øverste høyre hjørne for å gå til siden for skanning av QR-koden.
 - Skann QR-koden på omslaget til hurtigstartguiden eller på selve kameraet.



- Følg hjelpeprogrammet til EZVIZ-appen for å legge til kameraet i appen.

Alternativ B: Trådløs forbindelse

1. Koble strømadapterkabelen til kameraets strømport.
 2. Plugg strømadapteren inn i stikkontakten.
- i** LED-lyset blinker hurtig blått, noe som indikerer at kameraet er slått på, og er klar for nettverkskonfigurering.

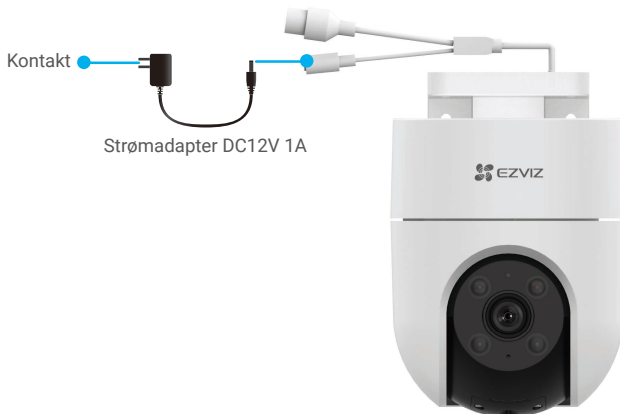

3. Legg til kameraet til EZVIZ.
 - Logg inn på brukerkontoen din på EZVIZ-appen.
 - Fra startsidene trykker du på «+» i øverste høyre hjørne for å gå til siden for skanning av QR-koden.
 - Skann QR-koden på omslaget til hurtigstartguiden eller på selve kameraet.



- Følg hjelpeprogrammet til EZVIZ-appen for å legge til kameraet i EZVIZ.

- i** • Koble kameraet til det samme Wi-Fi-nettverket som mobiltelefonen er tilkoblet.
- Wi-Fi-signalet må være 2,4 GHz.
- i** Hold inne tilbakestillingsknappen i omtrent fire sekunder, så kan du restarte kameraet og tilbakestille alle parametrene til standardinnstillingene.
 - I disse tilfellene skal du holde inne tilbakestillingsknappen i fire sekunder:
 - Kameraet klarer ikke å koble til Wi-Fi-nettverket.
 - Du vil koble kameraet til et annet Wi-Fi-nettverk.

Installasjon

1. Montering av MicroSD-kort (valgfritt)

1. Fjern dekkelet på kameraet.
2. Sett inn Micro SD-kortet (selges separat) i kortsporet.
3. Fest dekkelet på kameraet.



i Etter at micro SD-kortet er installert, må det initialiseres i EZVIZ-appen før det brukes.

4. For å sjekke status på SD-kortet, trykk på «Storage Status» (Lagringsstatus) i menyen for «Device Settings» (enhetsinnstillinger) i EZVIZ-appen.
5. Hvis statusen for minnekortet vises som «Uninitialized» (ikke initialisert), trykk for å initialisere det.

i Statusen blir så endret til **Normal**, og deretter kan videoer lagres.

2. Monteringssted

- Velg en plassering med godt synsfelt uten blokkeringer og der det trådløse signalet er godt.
- Forsikre deg om at veggen er sterk nok til å tåle tre ganger vekten av kameraet.
- Kameraet kan ikke installeres med linsen vendt mot direkte sollys.

3. Installasjonsprosedyre

Kameraet kan monteres på veggen, i taket eller på en stang.

Tak-/veggmontering

1. Fjern beskyttelsesfilmen fra linsen.
2. Plasser boremalen på en ren og flat overflate.
3. (Kun for vegger av betong) Bor skru hull i henhold til malen og sett inn veggankere.
4. Bruk skruer (PA4x25) for å feste monteringsbraketten på installasjonsoverflaten.
5. Skyv kameraet inn på monteringsbraketten.

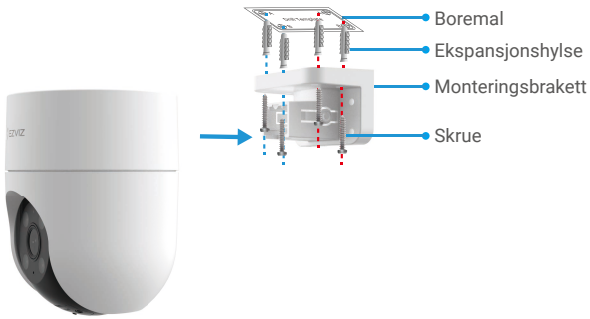

Fig. 1 Takmontering

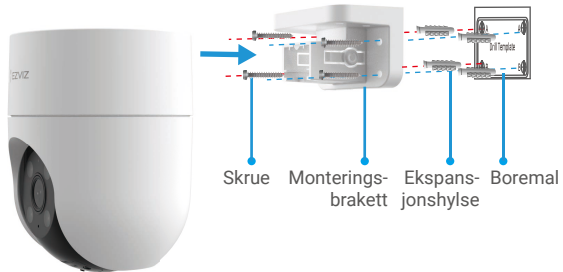
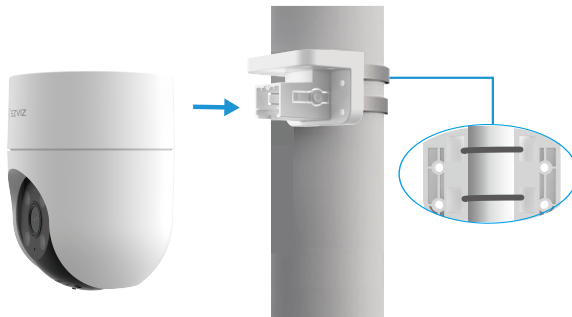

Fig. 2 Veggmontering

Stangmontering

1. Fjern beskyttelsesfilmen fra lensen.
2. Bruk kabelstrips (følger ikke med i pakken) for å feste monteringsbraketten til stangen.
3. Skyv kameraet inn på monteringsbraketten



Demontering fra tak

1. Bruk tommelen og pekefingeren til å klemme to spennestrekarmar på to sider av monteringsbraketten.
2. Ta kameraet av monteringsbraketten med venstre hånd som vist nedenfor.

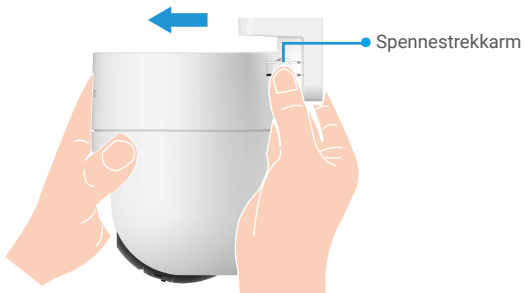

Demontering fra vegg/stang

1. Hold kameraet med hendene og legg to langfingre på spennens strekkarmar på to sider av kameraet.
2. Trykk på spennens strekkarm og ta samtidig kameraet av monteringsbraketten som vist nedenfor.

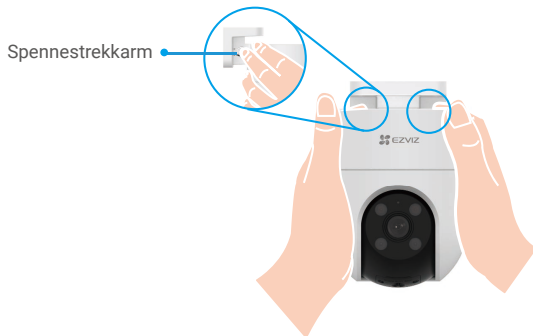

4. Installasjon av vannsikringssett (valgfritt)

i Hvis kameraet er montert utendørs eller i fuktige omgivelser, må du bruke vannsikringssettet.

1. Sett inn pakningen i kameraets Ethernet-port.



2. Før A gjennom mutteren, pakningen og sluttstykket.



3. Stram til mutteren og sluttstykket.



4. Før A inn i kameraets Ethernet-port, og stram til mutteren.



5. Koble B til ruterens LAN-port.



Operasjoner i EZVIZ-appen

i Appens grensesnitt kan se annerledes ut på grunn av oppdateringer til versjoner, og grensesnittet til den appen du har installert på telefonen, er det som gjelder.

1. Direktevisning

Når du starter EZVIZ-appen, vises enhetssiden som vist nedenfor.

Du kan vise direktebilder, ta bilder, ta opp videoer eller velge videooppløsning etter behov.

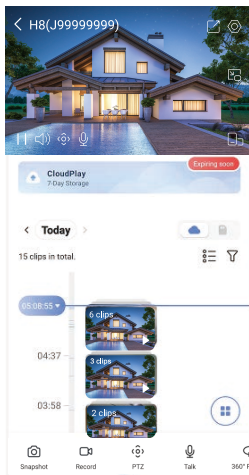

i Sveip venstre og høyre på tvers av skjermen for å få se flere ikoner.

Ikon	Beskrivelse
	Dele. Del enheten med hvem du vil.
	Innstillinger. Vis og endre enhetens innstillinger.
	Snapshot (Bilde). Ta et bilde.
	Record (Ta opp). Start/stopp opptak manuelt.
	Pan/Tilt/Zoom (Paner/Vipp/Zoom). Roter kameraet for å få bredere synsfelt. Forhåndsinnstilt lokasjon: Kontroller PTZ-enheten for å angi overvåkingsstedet som forhåndsinnstilt lokasjon.
	360° bilde. Trykk for å generere et 360 graders bilde.
	Talk (Snakk). Trykk på ikonet, og følg så instruksjonene på skjermen for å snakke med eller lytte til personer som befinner seg foran kameraet.
	Alarm med lyd og lys. Lyd og blinking for å avskrekke inntrengere.
	Fullskjermvisning Trykk for å se fullskjermvisning.
	Popup. Vis videoen oppå en annen app du bruker.
	Flombelysning. Trykk for å gjøre synsfeltet lysere.
	Definition (Oppløsning). Velg Hi-Def eller Basic (Standard) som oppløsning for videoene.
	Multi-screen Live (Multi-skjerm direkte). Trykk for å velge layout for vinduer.

2. Innstillinger

Parameter	Beskrivelse
Intelligent deteksjon	Du kan velge mellom gjenkjenning av menneskelig form og gjenkjenning av bildeendringer.
Lydvarsel	Du kan velge blant dempet, intens, myk eller til og med egendefinere varselstenen.
Lysvarsel	Når dette er aktivert, blinker kameralysene når et mål blir registrert.
Meldingsvarsel	Du kan administrere meldingene fra enheten og EZVIZ-appvarslene.
Audio	Når dette er deaktivert, har hverken direktevisninger eller opptak lyd.
Lydmodus	<ul style="list-style-type: none">• Intercom: Hold inne for å sende talemeldinger.• Taleanrop: Trykk for å starte et taleanrop.
Smart markeringsboks	Etter at funksjonen er aktivert vises en markeringsboks vises i sanntidsvisningen og avspilling rundt målet som er oppdaget.
Nattsyn-modus	<ul style="list-style-type: none">• Farge-nattsyn: Hjelper kameraet med å ta fargebilder i mørke omgivelser.• Svart/hvitt-nattsyn: IR-lyset hjelper kameraet med å ta svart-hvitt-bilder i mørke omgivelser.• Smart nattsyn: Svart/hvitt-nattsyn som standard. Når det blir registrert bevegelse, byttes modusen til Farge-nattsyn-modus.
SKJERMINFO	Når dette er aktivert, vises skjerminfo med enhetsnavnet på alle videoer som spilles inn med kameraet.
Snu bilde	Trykk for å snu bilder.
Dvalemodus for enheten	Når dvalmodus er på, stopper enheten å overvåke og ta opp.
Sporing av mennesker	Når aktivert følger kameraet automatisk menneskelige bevegelser.
Kalibrering av PTZ-posisjon	Du kan kalibrere kameraet når det er en forskyvning for forhåndsinnstilt PTZ-posisjon eller rotering av posisjonen i 360°-bildet.
360° bilde	Trykk for å generere et 360 graders bilde.
Opptaksliste	Her får du se kapasitet, brukt plass og ledig plass for MicroSD-kortet, og du kan også aktivere eller deaktivere skylagringstjenester her.
Videokryptering	Hvis dette er aktivert, er bilder som tas av kameraet, kun tilgjengelige etter at man har tastet inn et passord.
Bytt krypteringspassord	Her kan du endre krypteringspassordet.
Nettverk	Sørg for at enheten er frakoblet først, deretter kan du koble enheten til et nytt nettverk.
Plass	Du kan plassere enheten på en av plassene.
Tidssone	Du kan velge tidssone her etter behov.
Tidsformat	Du kan velge datoformat her etter behov.
Brukerguide	Her kan du lese brukerveiledningen til kameraet.
Enhetsversjon	Her kan du se enhetsversjonen.
Del enheten	Du kan dele enheten til et familiemedlem eller en gjest.
Omstarte enheten	Trykk for å omstarte kameraet.
Slett enhet	Trykk for å slette kameraet fra EZVIZ Cloud. Når kameraet har blitt slettet, blir ikke videoer som er lagret i skyen, slettet. Videoene kan fortsatt vises etter at du har lagt til kameraet igjen.

1. Med Amazon Alexa

Disse instruksjonene gjør det mulig å kontrollere EZVIZ-enheter med Amazon Alexa. Hvis du har problemer i løpet av prosessen, se **Feilsøking**.

Før du starter, pass på at:

1. EZVIZ-enhetene er koblet til EZVIZ-appen.
2. I EZVIZ-appen slår du av «Videokryptering» og slår på «Lyd» fra siden med enhetsinnstillinger.
3. Du har en Alexa-aktivert enhet (f.eks. Echo Spot, Echo-Show, All-new Echo-Show, Fire TV (all generasjoner), Fire TV stick (kun andre generasjon), eller Fire TV Edition smart-TV).
4. Amazon Alexa-appen allerede er installert på smart-enheten din, og at du har opprettet en konto.

For å styre EZVIZ-enheter med Amazon Alexa:

1. Åpne Alexa-appen og velg «Skills and Games» (funksjoner og spill) fra menyen.
2. Åpne funksjoner og spill-skjermen, søk etter «EZVIZ». Her finner du «EZVIZ»-funksjonene.
3. Velg EZVIZ-enhetens funksjon, og trykk på **ENABLE TO USE (AKTIVER FOR BRUK)**.
4. Skriv inn EZVIZ-brukernavnet og passordet, og trykk på **Sign in (logg inn)**.
5. Trykk på **Authorize (autorisere)**-knappen for å gi Alexa tilgangstillatelse til EZVIZ-kontoen din, slik at Alexa kan kontrollere EZVIZ-enhetene dine.
6. Meldingen «EZVIZ has been successfully linked» (vellykket tilkobling av Alexa) vises. Trykk så på **DISCOVER DEVICES (FINN ENHETER)** for at Alexa skal kunne finne alle EZVIZ-enhetene dine.
7. Gå tilbake til Alexa-menyen og velg «Devices» (enheter). Alle EZVIZ-enhetene dine vises.

Talekommando

Finn nye smartenheter via «Smart Home» (smarthjem)-menyen i Alexa-appen eller funksjonen Alexa Voice Control (Alexa talekontroll).

Etter at en enhet har blitt funnet kan den styres med stemmen din. Gi Alexa enkle kommandoer.

-  For eksempel navnet til enheten din: «show xxxx camera», kan endres i EZVIZ appen. Hver gang du endrer navnet til enheten, må du søke etter enheten på nytt for å finne det oppdaterte navnet.

Feilsøking

Hva gjør jeg hvis Alexa ikke oppdager enheten min?

Kontroller at det ikke er noen problemer med Internett-forbindelsen.

Prøv å starte den smarte enheten på nytt, og oppdag enheten med Alexa igjen.

Hvorfor viser enhetens status «Offline» i Alexa?

Den trådløse forbindelsen din kan være frakoblet. Start den smarte enheten på nytt og oppdag enheten med Alexa igjen.

Internett kan være utilgjengelig for ruterer. Kontroller at ruterer er koblet til Internett og prøv igjen.

-  For informasjon om hvilke land som støtter bruken av Amazon Alexa, kan du besøke det offisielle nettstedet.

2. Med Google Assistant

Med Google Assistant kan du aktivere EZVIZ-enheten din og se direkteviste bilder ved hjelp av Google Assistant-talekommandoer.

Følgende enheter og apper kreves:

1. En fungerende EZVIZ-app.
2. I EZVIZ-appen slår du av «Videokryptering» og slår på «Lyd» fra siden med enhetsinnstillinger.
3. En TV med en tilkoblet fungerende Chromecast.
4. Google Assistant-appen på telefonen din.

Følg trinnene nedenfor for å komme i gang:

1. Konfigurer EZVIZ-enheten og sørg for at den fungerer riktig i appen.
2. Last ned Google Home-appen fra app-butikken eller Google Play™, og logg inn på Google-kontoen din.
3. På myhome-skjermen, trykk «+» øverst i høyre hjørne, og velg «Set up device» (konfigurer enhet) fra menylisten for å gå til konfigurasjonsgrensesnittet.
4. Trykk «**Works with Google**» (**fungerer med Google**), og søk etter «EZVIZ». Her finner du «EZVIZ»-funksjonene.
5. Skriv inn EZVIZ-brukernavnet og passordet, og trykk på **Sign in (logg inn)**.
6. Trykk på **Authorize (autorisér)** for å gi Google tilgang til EZVIZ-kontoen din, slik at Google kan styre EZVIZ-enhetene.
7. Trykk «**Return to app**» (**tilbake til appen**).
8. Følg trinnene ovenfor for å fullføre autoriseringen. Når synkroniseringen er fullført, vises EZVIZ-tjenesten i listen over tjenester. For å se en liste over compatible enheter i EZVIZ-kontoen din, trykk på EZVIZ' serviceikon.
9. Prøv noen kommandoer. Bruk det kameranavnet du opprettet da du konfigurerte systemet.

Brukere kan behandle enheter som én enkelt enhet eller en gruppe. Ved å legge til enheter i et rom kan brukeren kontrollere en gruppe enheter samtidig med én kommando.

Se linken for mer informasjon:

<https://support.google.com/googlehome/answer/7029485?co=GENIE.Platform%3DAndroid&hl=en>

Spørsmål og svar

Spm: Fortsettes videoopptakene når kameraet er offline i appen?

Sv: Hvis kameraet er på men ikke tilkoblet Internett, fortsetter videoopptakene med lokal lagring, men skyopptakene stopper. Hvis kameraet er skrudd av, stopper begge typene opptak.

Spm: Hvorfor blir kameraet utløst når det ikke er noen i bildet?

Sv: Konfigurer en lavere verdi for deteksjonsfølsomheten. Husk at dyr og kjøretøy også kan utløse sensorene.

Spm: Hvordan bruke MicroSD-kortet for lagring lokalt?

- Sv:
1. Forsikre deg om at et MicroSD-kort er installert, og at kameraet er lagt til EZVIZ-kontoen din. Åpne EZVIZ-appen, og gå til menyen for «Device Details» (enhetsinformasjon). Hvis knappen «Initialize Storage Card» (Initialiser lagringskort) vises, må du først initialisere MicroSD-kortet.
 2. Opptak på MicroSD-kortet er aktivert som standard for bevegelsesdeteksjon.

Spm: Mobiltelefonen kan ikke motta alarmmeldinger når kameraet er online.

- Sv:
1. Forsikre deg om at EZVIZ-appen kjører på mobiltelefonen og at Motion Detection Notification (varsel ved bevegelsesdeteksjon) er aktivert.
 2. For Android-systemer, forsikre deg om at appen kjører i bakgrunnen. For iOS, aktiver funksjonen for push-meldinger under «Settings > Notification» (innstillinger > varslinger).
 3. Hvis det fortsatt ikke kommer noen alarmmeldinger, holder du inne TILBAKESTILL-knapp i omtrent fire sekunder for å tilbakestille kameraets innstillinger.

Spm: Live-visning eller avspilling mislyktes.

Sv: Sørg for at nettverksforbindelsen er god. Visning av direktesendte bilder krever høy båndbredde. Du kan oppdatere videoen, eller endre nettverk og prøve på nytt.

 Hvis du vil ha mer informasjon om enheten, kan du besøke www.ezviz.com/eu.

Initiativer for bruk av videoprodukter

Takk for at du valgte EZVIZ-produkter.

Teknologi påvirker alle deler av livet. Som et høyteknologisk selskap, er vi i økende grad klar over rollen teknologi spiller innen å forbedre virksomhetens effektivitet og livskvalitet – samtidig som potensielle skader ved feil bruk. Eksempelvis er videoprodukter i stand til å ta opp ekte, fullstendige og tydelige bilder. Dette gir høy verdi i etterkant og bevarer sannhetsfakta. Imidlertid kan det også resultere i brudd på en tredjeparts legitime rettigheter og interesser, ved upassende distribusjon, bruk og/eller behandling av videodata. I tråd med filosofien «teknologi for de gode», ber EZVIZ om at hver sluttbruker av videoteknologi og videoprodukter skal overholde alle gjeldende lover og forskrifter samt etisk sedvane, med sikte på å alle skaper et bedre fellesskap. Les følgende initiativer nøye:

1. Alle har en rimelig forventning om personvern. Installasjon av videoprodukter skal ikke være i konflikt med denne rimelige forventningen. Derfor må det gis et varsel på en rimelig og effektiv måte, som tydeliggjør overvåkingsområdet ved installasjon av videoprodukter i offentlige områder. For områder som ikke er offentlige, skal en tredjeparts rettigheter og interesser evalueres ved installasjon av videoprodukter. Det inkluderer uten å være begrenset til installasjon av videoprodukter kun etter å ha innhentet samtykke fra interessentene, og ikke installering tilnærmet usynlige videoprodukter.

2. Formålet med videoproduktene er å ta opp reelle aktiviteter innenfor en bestemt tid og plass, samt under bestemte forhold. Derfor skal hver bruker først med rimelighet definere sine egne rettigheter i et slikt spesifikt omfang, for å unngå å krenke en tredjeparts interesser, personvern eller andre legitime rettigheter.

3. Under bruk av videoprodukter vil videobildedata hentet fra virkelige scener fortsette å genereres, inkludert en stor mengde biologiske data (slik som ansiktsbilder). Dataene kan brukes eller bearbeides videre. Selve videoproduktene kan ikke skille bra fra dårlig med tanke på hvordan dataene skal brukes, utelukkende basert på bildene tatt av videoproduktene. Resultatet av databruken avhenger av metoden og formålet med bruken hos de behandlingsansvarlige. Derfor må behandlingsansvarlige ikke bare overholde alle gjeldende lover, forskrifter og andre normative krav, men også overholde internasjonale normer, sosial moral, god moral, vanlig praksis og andre krav som ikke er obligatoriske, samt respektere individets personvern, interesser og andre rettigheter.

4. Rettighetene, verdiene og andre krav hos ulike interessenter må alltid vurderes ved behandling av videodata som kontinuerlig genereres av videoprodukter. I den forbindelsen er produksikkerhet og datasikkerhet fullstendig avgjørende. Derfor må hver sluttbruker og datakontrollør iverksette alle rimelige og nødvendige tiltak for å sikre datasikkerheten, samt unngå datalekkasje, feilaktig utlevering og feil bruk, inkludert uten å være begrenset til å sette opp tilgangskontroll, velge et passende nettverksmiljø (internett eller intranett) hvor videoprodukter er koblet til, etablere og løpende optimaliserer nettverkssikkerheten.

5. Videoprodukter har gitt store bidrag til forbedring av sosial trygghet rundt om i verden. Vi mener at disse produktene også vil spille en aktiv rolle i flere aspekter av det sosiale livet. Ethvert misbruk av videoprodukter i strid med menneskerettighetene eller som fører til kriminelle aktiviteter, er i strid med den opprinnelige intensjonen med teknologisk innovasjon og produktutvikling. Derfor må hver bruker etablere en evaluerings- og sporsmekanisme for deres produktapplikasjon, for å sikre at hvert produkt brukes på en riktig og rimelig måte samt med god hensikt.